

FARO INDUSTRIALE A CAMPANA LED 200W ARGENTO

(CODICE: FE107-200W)

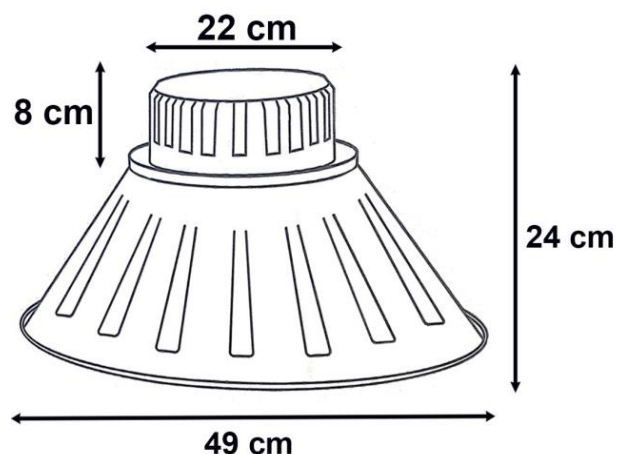

Faro campana LED da 200w Silamp di ultima generazione offre un'illuminazione di ottima qualità grazie alle migliori che aumentano l'efficienza e la resistenza dell'apparecchio luminoso.

Con un notevole risparmio energetico, ad una corrente costante, il consumo è talmente basso che volendolo paragonare, riduce lo spreco fino al 70% della stessa lampada ad incandescenza a flusso luminoso.

Questo faro a campana ha una buona dispersione di calore, grazie al suo dissipatore in alluminio ultra resistente, evitandone così un'usura rapida.

Viene fornito con un riflettore a campana da 120°, di facile installazione a soffitto e diretto a 220° grazie alla sua tecnologia driverless (senza trasformatore esterno). Inoltre, garantisce l'accensione immediata che permette di ripristinare immediatamente le condizioni luminose a seguito di un'interruzione di corrente.

Esempi di installazione: Capannoni industriali, Officine, Magazzini, Fabbriche,...

SCHEMA TECNICA

CARATTERISTICHE TECNICHE:

Marchio	SILAMP
Potenza	200W
Resa	2000W (rispetto ad un'alogeno)
Tensione di alimentazione	220-240V AC
Frequenza	50-60 Hz
Tecnologia	LED SMD
Caratteristiche LED	Non Dimmerabile
Lumens	21000 Lumens
Temperatura luce	Scegliere la tonalità di luce tra quelle disponibili
Fascio di luce	120°
Indice di resa cromatica	CRI 80
UGR	<19
Indice di protezione	IP20
Luogo di installazione	Interno
Tipo di installazione	A sospensione con catena in dotazione
Materiali	Alluminio Diffusore in PVC
Colore	Argento
Diffusore	Trasparente
Temperatura di funzionamento	-10°C + 45°C
Durata	>20000 ore
Certificazioni	CE e Rohs
Classe di efficienza	F (nuova normativa 2021)
Dimensioni	Altezza: 24 cm Diametro: 49 cm

Contenuto della confezione:

- 1 Faro a campana
- 1 Catena lunghezza 20 cm